

LES COTES NON TOLERANCEES SONT DONNEES A TITRE INDICATIF

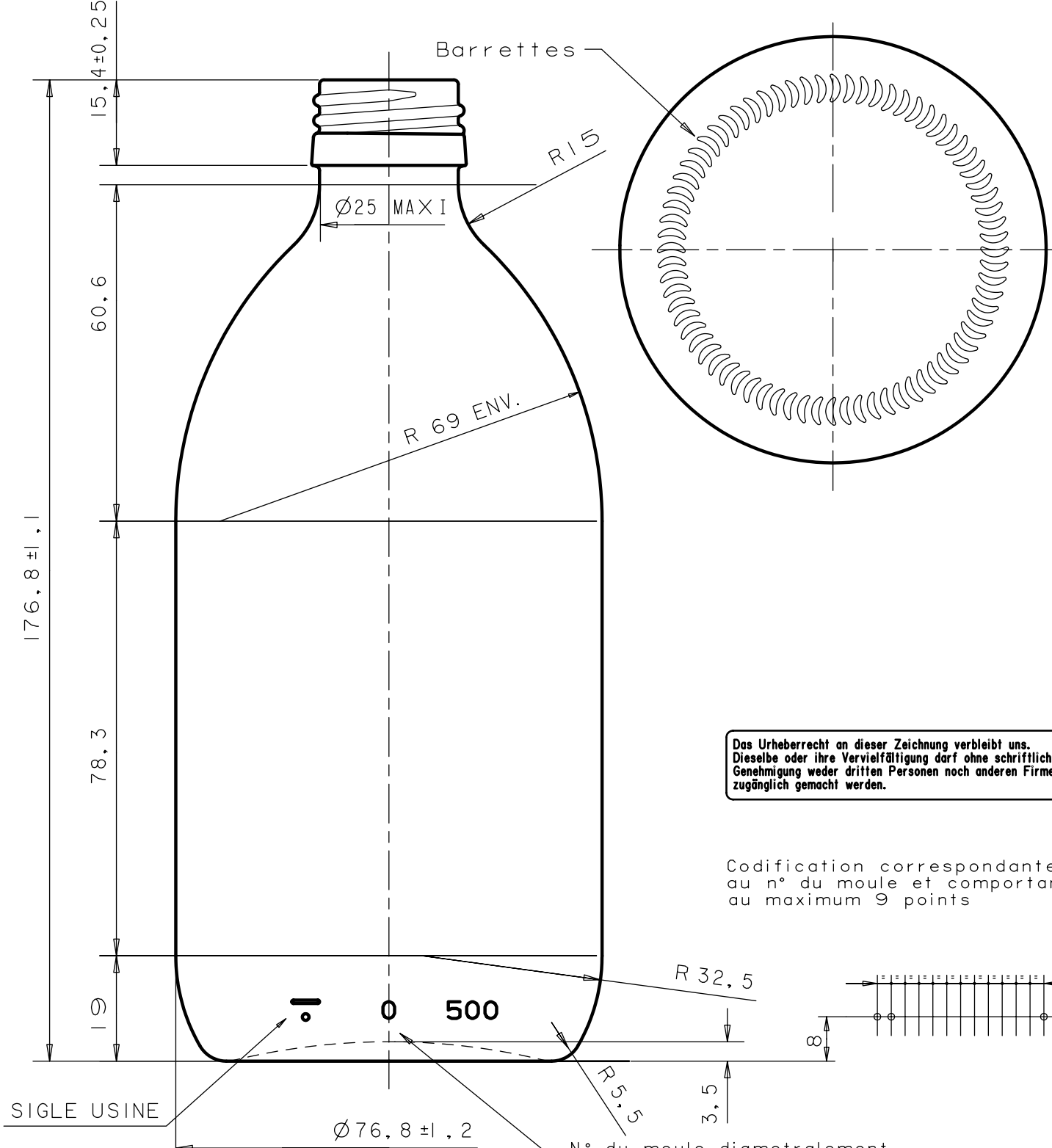

Das Urheberrecht an dieser Zeichnung verbleibt uns. Dieselbe oder ihre Vervielfältigung darf ohne schriftliche Genehmigung weder dritten Personen noch anderen Firmen zugänglich gemacht werden.

Codification correspondante au n° du moule et comportant au maximum 9 points

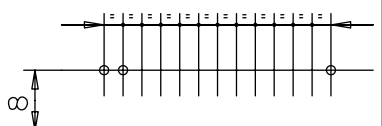

F	27.11.08	PORTE GRAVURE AU GALBE	52517	01
E	14.10.91	Normalise suivant CETIE EV 21	52517	01
D	08.01.91	Remplace le moletage par des barrettes, porte n° du moule au corps	52517	01
C	20.05.86	Revu hauteurs totale, corps, poids etait 225 g.	52517	01
B	08.03.85		52517	01

REP DATE NOTE MODIFICATIONS N° MOULE INDICE

BAGUE: Pilferproof n°28	POIDS: 240 Grammes environ	MOULE 52517
Ø ouverture: 20 ±0.3 surl mm de profondeur	CONTENANCE R.B.: 512 ml. ± 7.7 ml.	
Ø mini interieur col: 16		



SIROP ALPHA 500 ml.

DATE: 28.11.84

P.F. 68774

0	B
C	D
E	F