

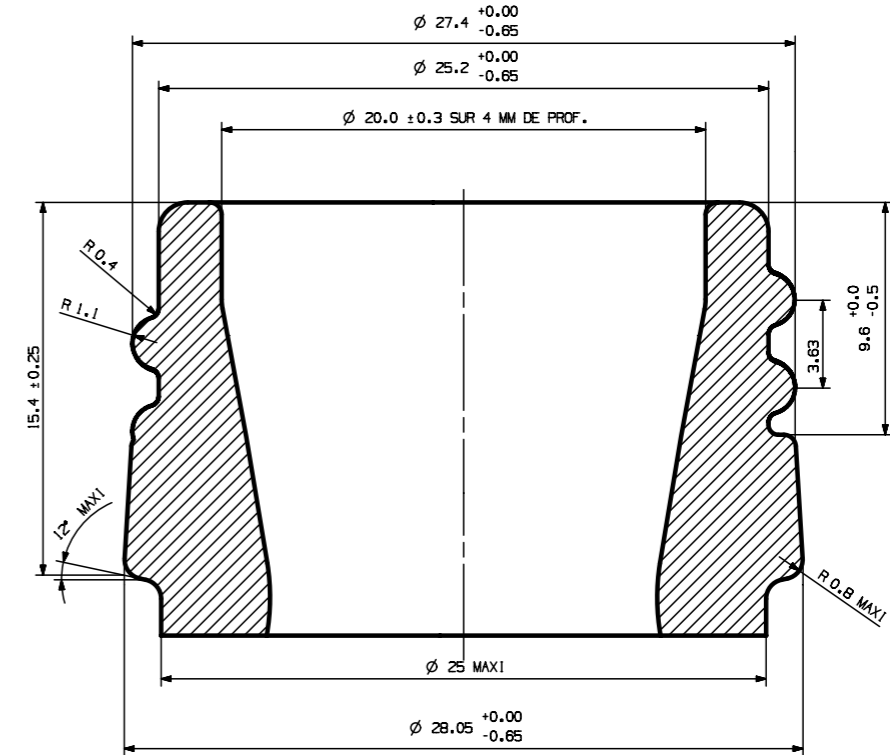

LES COTES NON TOLERANCEES SONT DONNEES A TITRE INDICATIF

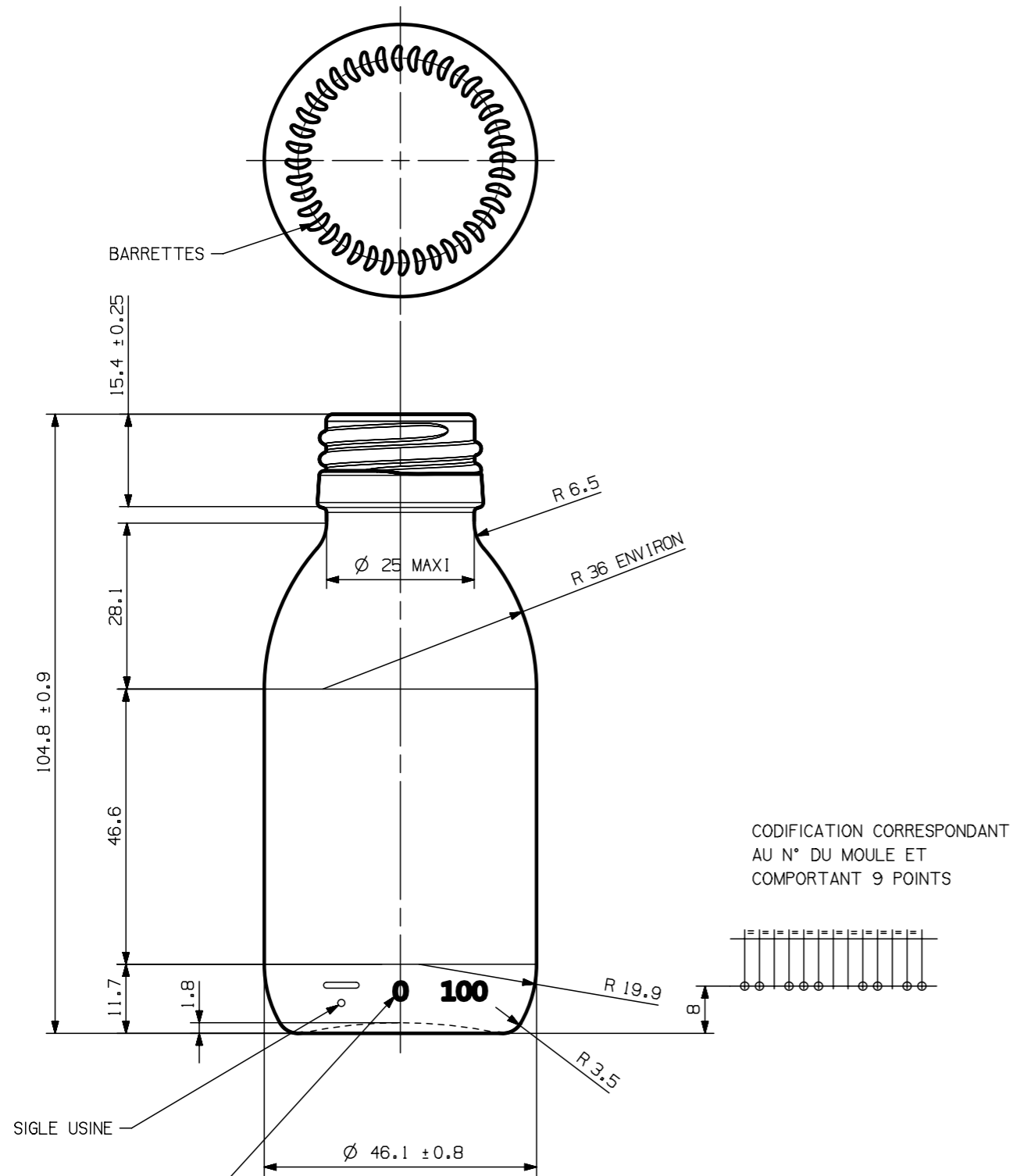

N° DU MOULE SITUE A L'OPPOSE DES POINTS DE CODIFICATION

REP	DATE	NOTE	MODIFICATIONS	N° MOULE	INDICE
H	13/04/18		MISE A JOUR DETAIL BAGUE	52473	01
G	18/02/16		AJOUT DU DETAIL DE LA BAGUE	52473	01
F	06/05/10		MISE A JOUR GRAVURE	52473	01
E	28/07/03		PORTE ANNOTATION GRAVURE	52473	01
BAGUE: PP28			POIDS: 72 GRAMMES ENVIRON	MOULE 52473	
Ø OUVERTURE: 20±0.3 SUR 4 MM DE PROF.			CONTENANCE RB: 108 ML ±2.5 ML		
Ø MINI INTERIEUR COL: 16					
		SIROP ALPHA 100 ML		MACHINE	
				DATE: 07/03/84	
				P.F. 68596	H

CE PLAN EST NOTRE PROPRIETE ET NE PEUT ETRE REPRODUIT OU COMMUNIQUE A DES TIERS SANS NOTRE CONSENTEMENT