

LES COTES NON TOLERANCEES SONT DONNEES A TITRE INDICATIF

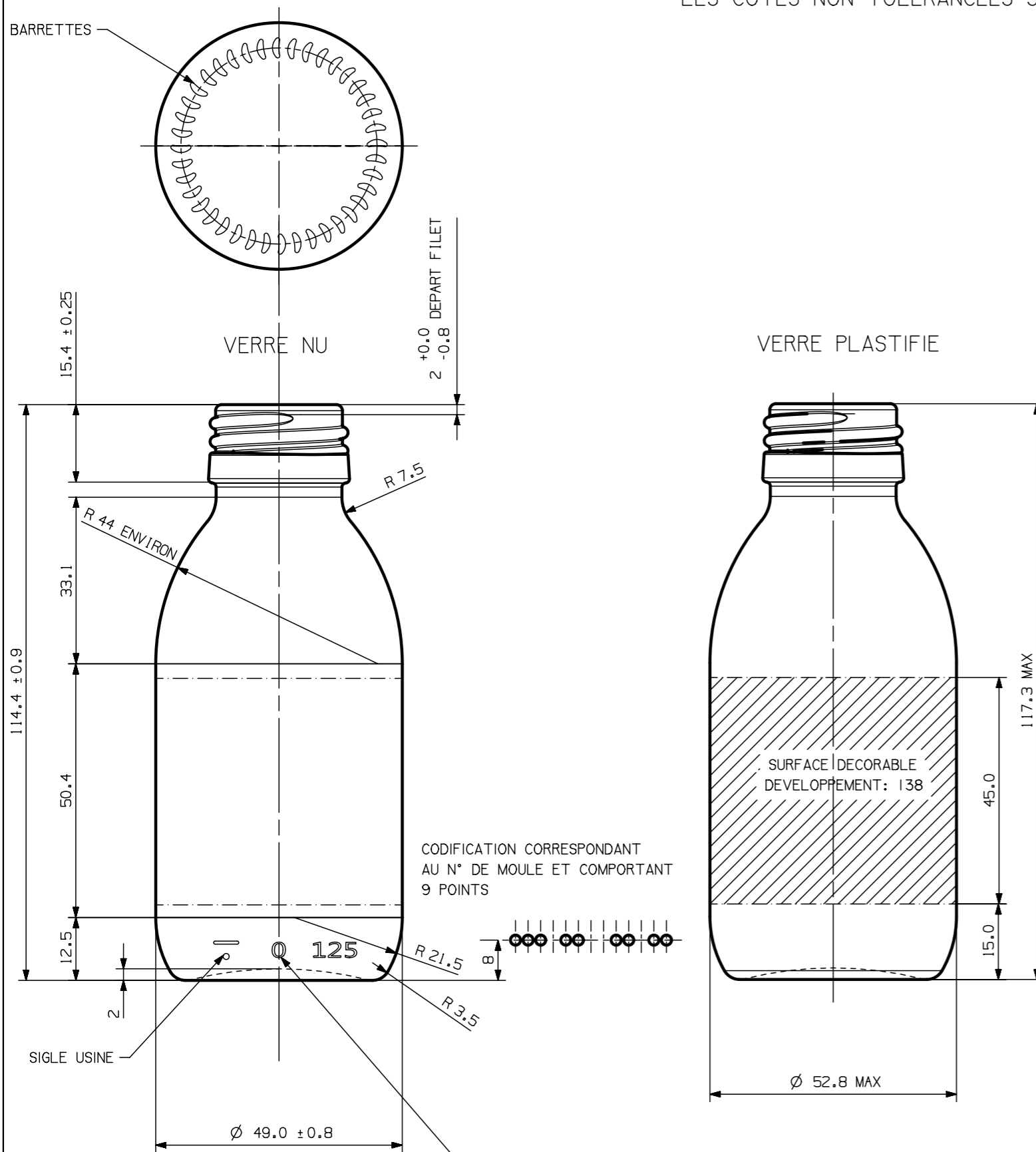

CODIFICATION CORRESPONDANT AU N° DE MOULE ET COMPORTANT 9 POINTS

N° DE MOULE DIAMETRALEMENT OPPOSE AUX POINTS DE CODIFICATION

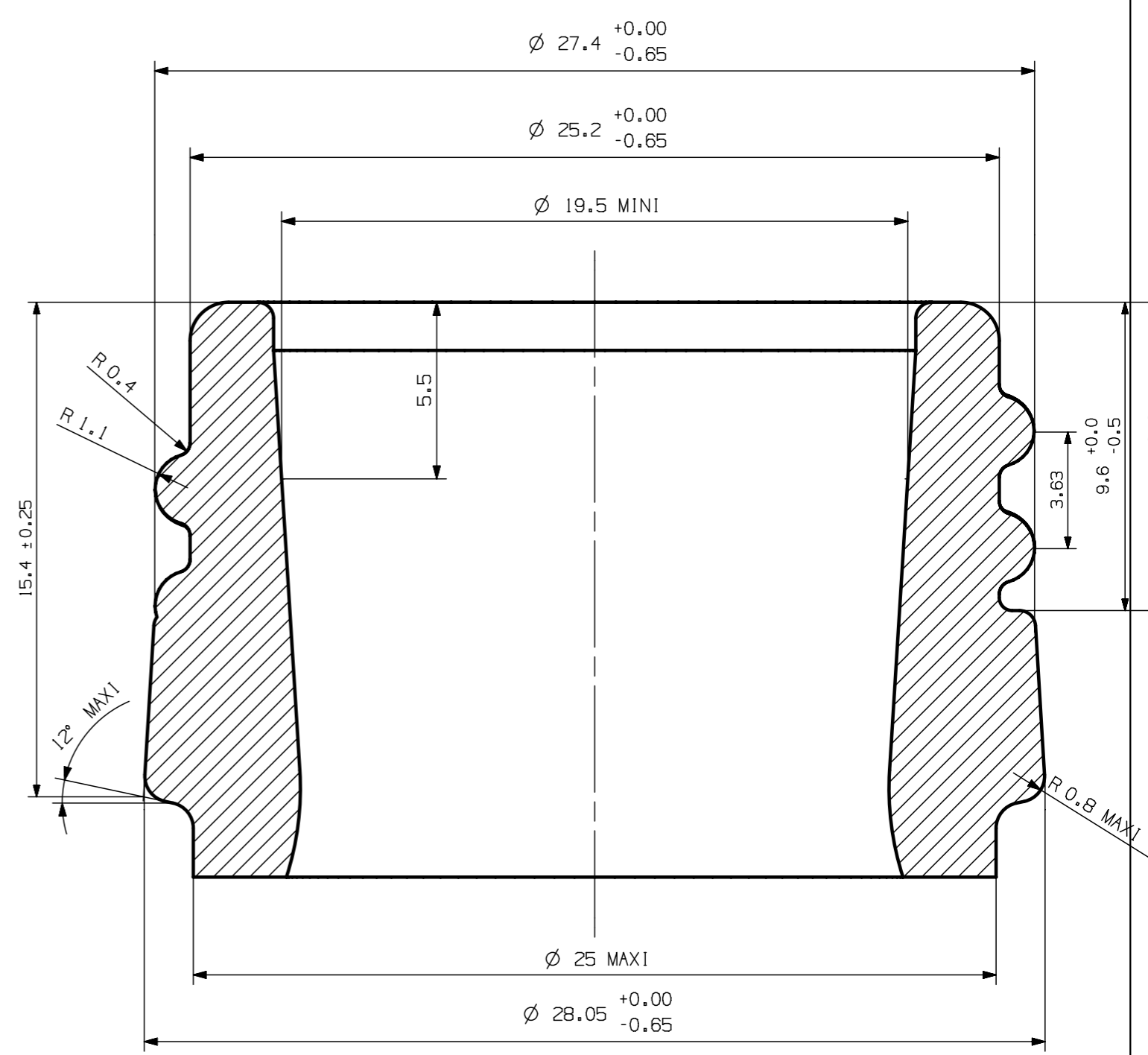

H	22/04/14		AJOUT DU PROFIL DE BAGUE POUR INSERT	52459	01
G	18/12/09		MISE A JOUR GRAVURE	52459	01
F	10/12/04		PORTE COTE MAXI SUR PVC	52459	01
E	06/11/03		PORTE ANNOTATION GRAVURE	52459	01

REP	DATE	NOTE	MODIFICATIONS	N° MOULE	INDICE
BAGUE: PILFERPROOF 28			POIDS: 82 GRAMMES ENVIRON	MOULE 52459	
Ø OUVERTURE: 20 ± 0.3 SUR 1 MM PROFONDEUR			CONTENANCE RB: 133 ML ± 2.9 ML		
Ø MINI INTERIEUR COL: 16					



SIROP ALPHA 125 ml

MACHINE
DATE: 07/03/84
P.F.
68597 H