

Le diamètre d'ouverture de 18,1 +0,1/-0,15 est calibré sur 2,6 mm.  
Partie basse soufflée non exempte de retassures.

Détail bague GCMI 24/410 invio  
Ech: 3/1

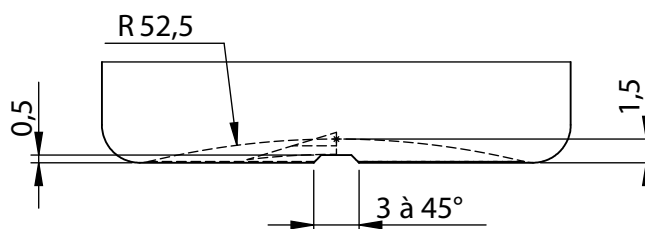

B	03/03/2011	forme du diamètre d'ouverture et MIC validée en standard	
A	19/01/2011	Mise à jour après validation de l'outillage du 19/01/2011	
Indice	Date	Motifs de la modification	
		Designation: <b>VEGA 30 ml</b>	
Nom du dessinateur:	P.DAMIAO	Numero de plan:	PLA30350
Date de création:	13/09/2010	bague:	28/410 special besafe
Echelle:	1/1	Matière:	PEHD/PEMD/PP
Poids:	6 +/-1 grs	Contenance ras bord:	35 +/- 2 ml
		N° 09.51.02	
		PLAN Technique	
		A3	

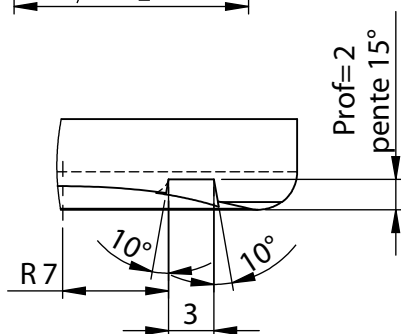